

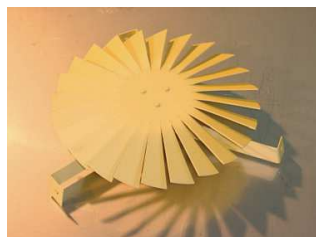

PRE-NETTOYEURS DE GRAINS

Pré-Nettoyeur types GR 12 (au maximum 12 T/h), GR 20 (au maximum 20 T/h), GR 30 (au maximum 30 T/h)
GR 40 (au maximum 40 T/h) et GR 60 (au maximum 60 T/h)



Répartiteur



Régulation d'aspiration

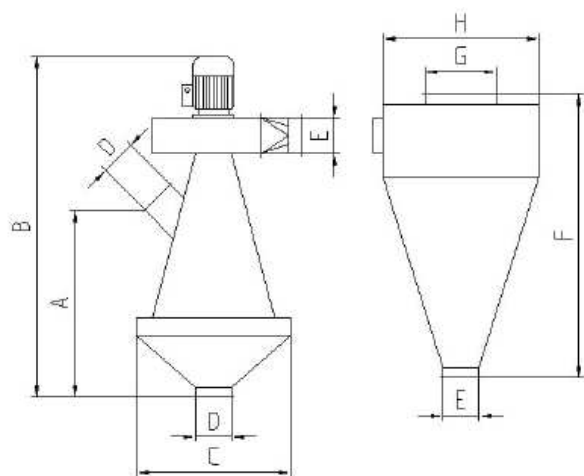

Dim en mm	GR 12 max 12 T/h GR 20 max 20 T/h	GR 30 max 30 T/h	GR 40 max 40 T/h	GR 60 max 60 T/h
A	780	940	1100	1100
B	1420	1580	1960	2010
C	Diam. 640	Diam. 740	Diam. 960	Diam. 960
D	Diam. 150	Diam. 150	Diam. 200	Diam. 200
E	Diam. 150	Diam. 200	Diam. 250	Diam. 250
F	1180	1280	1800	1800
G	Diam. 300	Diam. 400	Diam. 400	Diam. 400
H	Diam. 650	Diam. 850	Diam. 950	Diam. 950

Nous mettons à votre disposition notre expérience, notre spécialisation.

Profitez de nos conseils objectifs, de notre gamme étendue, et de nos produits de meilleure qualité avec un service optimum





COMBINES VIS + PRE-NETTOYEURS DE GRAINS + CYCLONE

Combinés TYPE COMBI 100 (\cong 7-12 t/h), COMBI 120 (\cong 10-15 t/h), COMBI 150 (\cong 15-23 t/h)
Combinés TYPE HYBRID 100 (\cong 7-12 t/h), HYBRID 120 (\cong 10-15 t/h), HYBRID 150 (\cong 15-23 t/h)
et HYBRID 200 (\cong 30-40 t/h)



Combinés de 7 à 23 T/h avec :
Vis sur trémie
+ Nettoyeur Circulaire
+ Cyclone

Système combiné mobile, Vis galvanisée lg. 2.5m avec trémie d'alimentation, pré-nettoyeur et cyclone intégrés



Combinés mobiles sur roues



Combinés Hybrides de 7 à 40 T/h avec :
Vis sur trémie (incluant système de tri petits grains)
+ Nettoyeur Circulaire
+ Cyclone

Système combiné hybride mobile, Vis galvanisée lg. 3.5m (lg. 4m pour modèle 200) incluant une grille pour petits grains diam. 3.5mm, trémie d'alimentation, pré-nettoyeur et cyclone intégrés

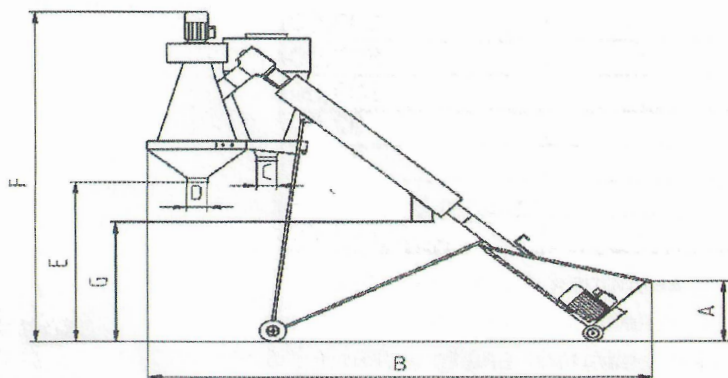

Dim en mm	7-12 T/h	10-15 T/h	15-23 T/h	30-40 T/h
A	600	600	600	665
B	3700	3700	3800	4150
C	150	150	200	200
D	150	150	150	200
E	1540	1540	1380	1540
F	3000	3000	3100	3480
G	1120	1120	1120	1100

Nous mettons à votre disposition notre expérience, notre spécialisation.

